

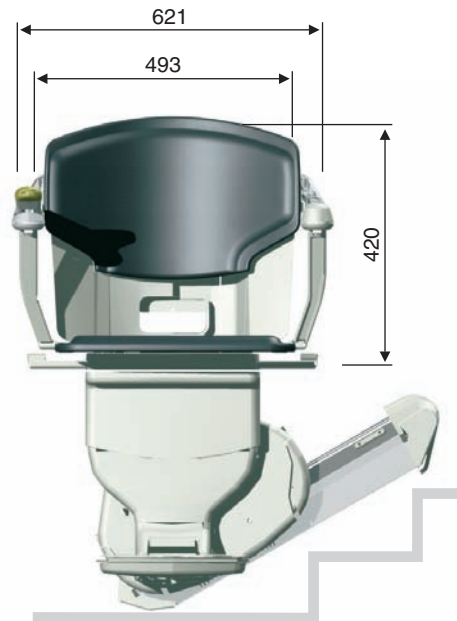

Stannah 420 SOFIA e SIRUS per scale dritte.

Dimensioni

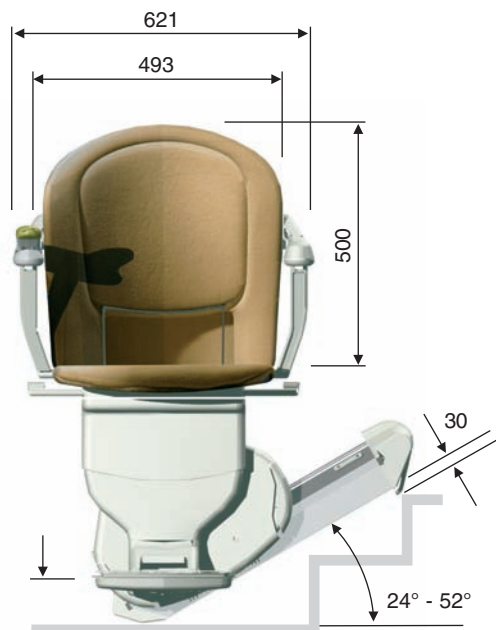

Altezza della pedana
(dipende dall'angolo della rotaia)
Min. 75 - Max 82

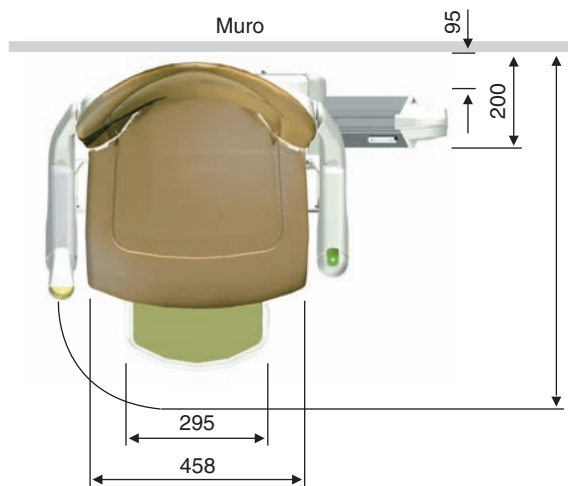
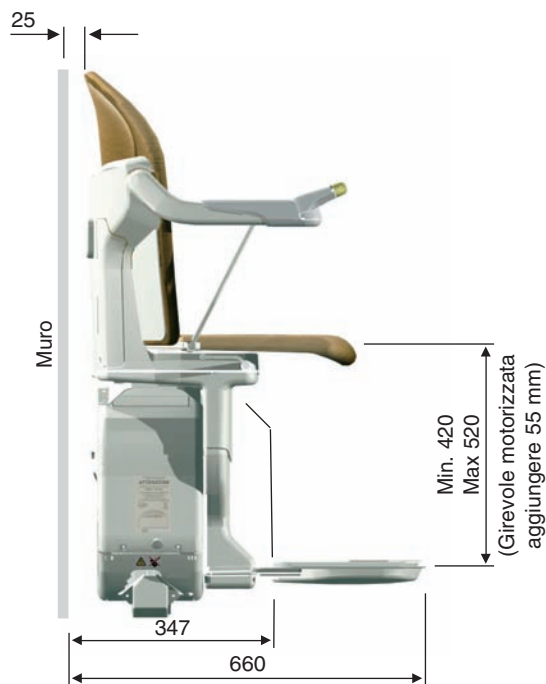

Larghezza minima della scala
con il bracciolo in posizione:

CORTA 704

MEDIA 724

LUNGA 747

Tutte le misure indicate sono in millimetri e si intendono come nominali.
La progettazione su misura della rotaia rispetto alle specifiche della scala può portare a misure di ingombro diverse da quelle indicate.



Stannah 420 SOFIA e SIRUS per scale dritte.

Dati tecnici

ROTAIA

COSTRUZIONE:	Estrusione di alluminio con profilato a scatola.
RIFINITURA:	Lucida color alluminio oppure color bronzo anodizzato.
ANCORAGGIO:	Mediante staffe fissate con tasselli a gradino e a pavimento.
LUNGHEZZA MINIMA:	1,2 metri
LUNGHEZZA MASSIMA:	8 metri
DIMENSIONE ROTAIA:	105 mm di larghezza - 112 mm di altezza.
DISTANZA ROTAIA DAL MURO:	95 mm nominali.
ALTEZZA ROTAIA DAI NASELLI DELLA SCALA:	30 mm
SPORGENZA ROTAIA RISPETTO ALL'ULTIMO NASELLO DELLA SCALA:	Variabile a partire da 0 mm.
CABLAGGIO:	Interno.
METODO DI TRAZIONE:	Pignone e cremagliera.
INCLINAZIONE SCALA:	Min. 24° - Max 52°.

CARRELLO

COSTRUZIONE:	Telaio in acciaio.
RIFINITURA:	Vernice epossidica.
MOTORE:	Alimentazione a batteria input 0,23 Kw - output 0,13 Kw.
COMFORT DI MARCIA:	Partenza e arresto morbidi.
VELOCITA':	0,12 m/sec +/- 20%.
ELETTRONICA:	Scheda elettronica di controllo.
CARATTERISTICHE DI SICUREZZA:	Il limitatore di velocità blocca il carrello a 0,3 m/sec max. I pannelli di sicurezza posti su entrambi i lati del carrello intervengono al minimo urto contro ostacoli presenti sulla scala, bloccando il funzionamento. Il montascale funziona anche in assenza di corrente.
MANUTENZIONE:	E' consigliata una periodicità annuale.
BATTERIE:	L'alimentazione è fornita da due batterie a 12 volt 7Ah.

QUALITA' CERTIFICATA



I montascale prodotti da Stannah Stairlifts Limited, installati e sottoposti a test di funzionamento secondo le specifiche indicate dal costruttore, sono conformi alle normative britanniche BS EN ISO 9001:2000, BS 5776, alla Direttiva Macchine CEE 98/37, alle Direttive CEE 92/31, EMC 89/336, nonché alla Direttiva Bassa Tensione CEE 73/23, 73/32.

POLTRONCINA

TIPOLOGIA:	Poltroncina con piano di seduta girevole in alto. Il seggiolino girevole è disponibile anche in versione motorizzata.
COSTRUZIONE:	Struttura in acciaio con piano di seduta e schienale ergonomici.
RIVESTIMENTI:	Sirus: pelle. Sirus e Sofia: tessuto (85% lana, 15% nylon). Sofia: tessuto vinilico. I rivestimenti, ignifughi, sono conformi agli standard di sicurezza vigenti.
BRACCIOLI:	Due braccioli incernierati ripiegabili e regolabili in lunghezza, rivestiti di materiale soffice al tatto.
COMANDI E INTERRUITORI:	Joystick azionabile con gesti intuitivi: consente il comando di tutte le funzioni del montascale; è dotato di chiave di accensione rimovibile. Interruttore di isolamento batteria montato sul carrello.
PORTATA:	135 kg

POGGIAPIEDI

COSTRUZIONE:	Alluminio fuso.
FINITURA:	Vernice epossidica nello stesso colore del carrello.
TAPPETINO:	Moquette con base in lattice conforme agli standard di sicurezza vigenti.
SICUREZZA:	I sensori di sicurezza intorno alla pedana poggia piedi bloccano il funzionamento in caso di urti contro ostacoli presenti sulla scala.

ALTRI ELEMENTI

RADIOCOMANDI:	Vengono forniti due radiocomandi a batteria con pulsanti a pressione costante di salita/discesa per azionare o richiamare la poltroncina.
UNITA' DI RICARICA:	Montata a pavimento o a parete, 24 volt a due stadi.

NEL QUADRO DELLA NOSTRA POLITICA, MIRATA AL CONTINUO MIGLIORAMENTO DEI PRODOTTI CI RISERVIAMO IL DIRITTO DI APPORTARE MODIFICHE E PERFEZIONAMENTI TECNICI E DI DESIGN SENZA PREAVVISO.

LE ISTRUZIONI PER L'USO VENGONO FORNITE CON OGNI IMPIANTO.

PRODOTTO IN GRAN BRETAGNA DA STANNAH STAIRLIFTS LIMITED.

IL MARCHIO E IL LOGO STANNAH SONO REGISTRATI.



Stannah Montascale Srl
via Idiomi 24/36, 20090 Assago MI - Tel. 02488726700 - Fax 02488726666

Stannah Montascale è una società del gruppo Stannah Holding.